



## 2.

手順1と同様に棚板の反対側と①フレームを⑥棚板固定ネジで仮止めます。

3枚とも仮止めします。

フレームの背面補強バー取付け穴に注意し、前後を間違えないようにしてください。

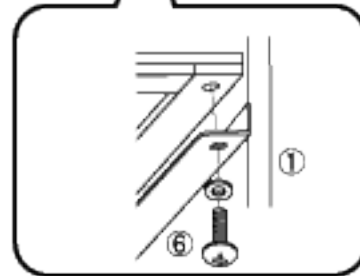
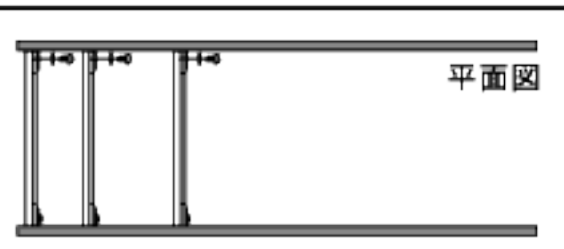
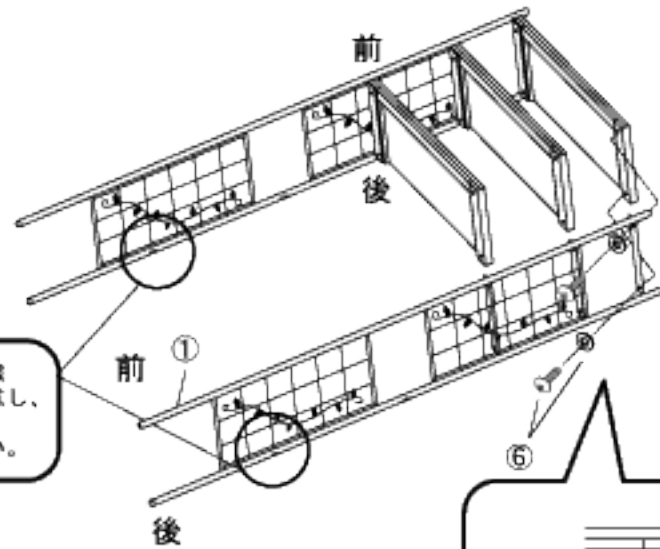

## 4.

本体フレームの背面に手順3で組み立てた背面補強バーを⑦フレーム固定ネジで仮止めます。

次に、本体底に④アジャスターをはめ込みます。

### 注意



⑦フレーム固定ネジは受け側(①フレーム)にネジ山をつくりながら入るネジです。ねじ込む際には、ある程度、力が必要です。力を加えて取り付けてください。

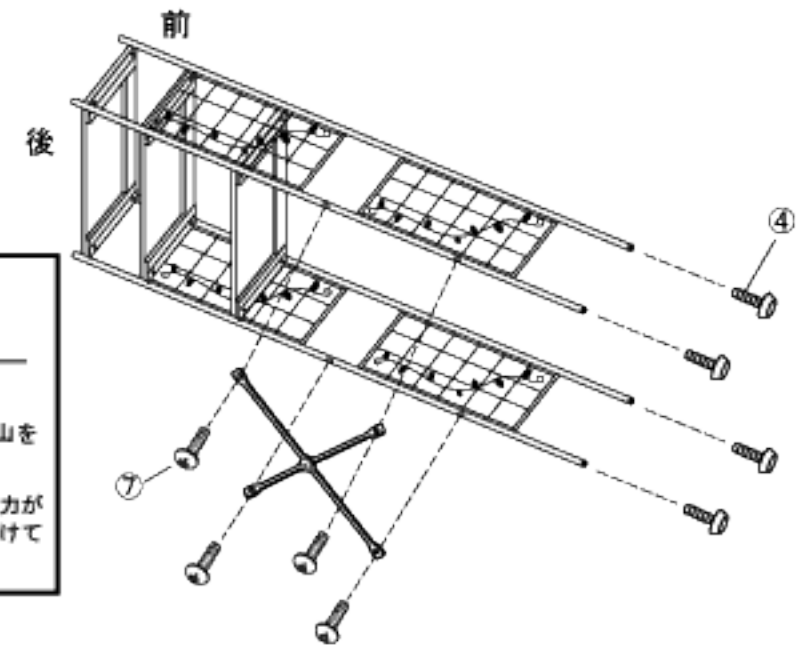

## 3.

②背面補強バーを⑤背面補強バー連結ネジで仮止めます。

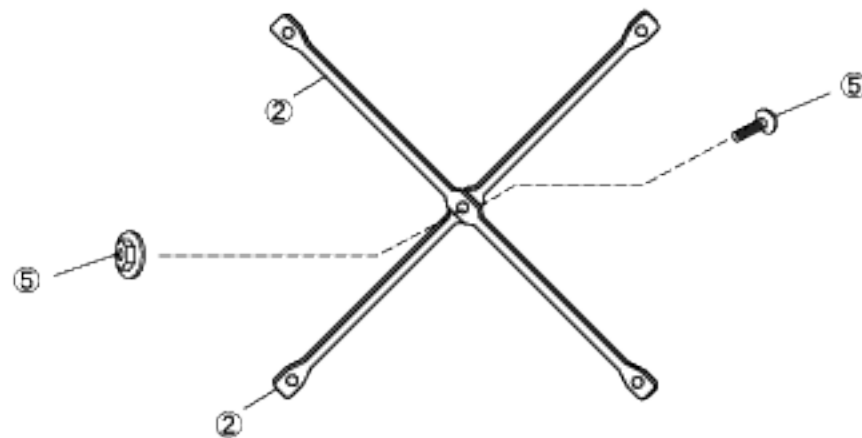

## 5.

本体を起し仮止めしておいた全てのネジを本締めしてください。

設置場所に合わせてアジャスターの調整をします。

⑧フックに⑨フック用キャップを差し込んでください。(2セット)

お好みの位置にフックをセットしたら完成です。

